

Схема підключення пристрою

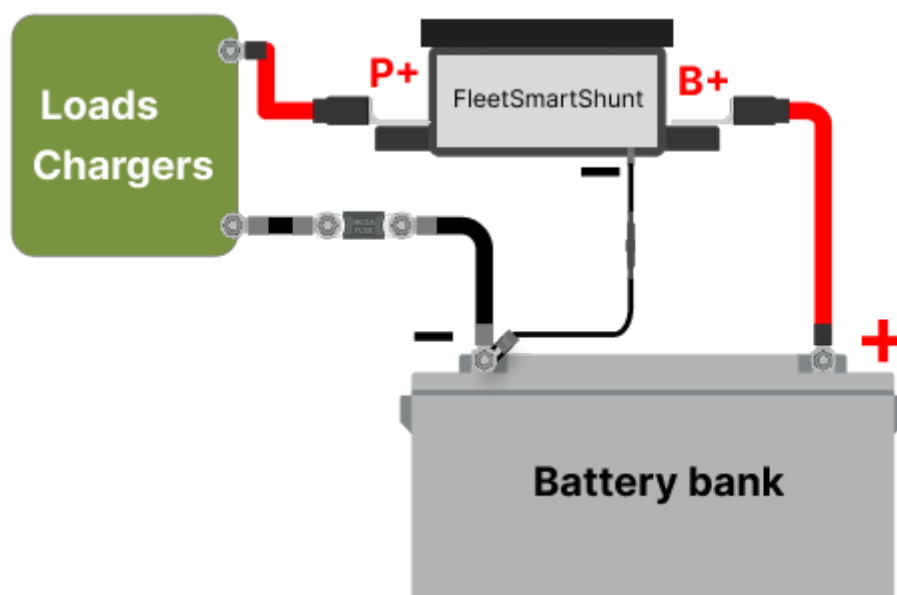

Перш ніж підключити пристрій потрібно обов'язково від'єднати навантаження та вимкнути з розетки блок живлення, потрібно розуміти що при недотриманні цих вимог обладнання може вийти зі строю.

1. Перед усіма процедурами переконатись що вмикач встановлений в положення OFF на FleetSmartShunt.
2. Від'єднати плюсовий провід батареї від навантаження та блоку живлення, підключити його на FleetSmartShunt клему з позначкою B+.
3. На клему P+ FleetSmartShunt підключити навантаження та блок живлення.
4. Чорний кабель який виходить з FleetSmartShunt підключити на мінусову клему батареї (його можна взяти з клемної колодки блоку живлення).
5. Перевірити комутацію.
6. Під'єднати кабель до RJ45.
7. Перевести вмикач в положення ON.
8. Пристрій вмикається і переходить в режим точки доступу.
9. На телефоні перейти в розділ налаштування(саме така процедура), розділ WI-FI і оновити список доступних мереж.
10. Після успішного пошуку з'явиться мережа `FleetOS_Config`
11. Потрібно підключитися до неї, після чого відкривається веб сторінка.
12. На сторінці потрібно ввести ім'я, режим роботи WI-FI чи LAN, параметри живлення, номінальний вольтаж батареї, та її ємність, бажано в Амперах. Зберегти значення і пристрій перезавантажиться.
13. Через декілька хвилин інформація з пристрою буде доступна на порталі <https://dashboard.fleetbms.com>.
14. Повернути підключення навантаження, як приклад до клемної колодки вашої збірки.
15. Підключити блок живлення в розетку.